

SERIE SMARTMELT

La nuova generazione dei Fusori per adesivi: 15, 30, 65 e 120L

La serie SmartMelt di Valco Melton™ è stata appositamente progettata per facili aggiornamenti plug-n-play di zone di riscaldamento aggiuntive, controllo del flusso, stazioni di pompaggio e altro ancora. Questo fusore completamente personalizzabile consente un controllo accurato della colla applicata durante le accelerazioni e i rallentamenti della macchina.

Le caratteristiche principali della serie SmartMelt:

- Connettiti ovunque con connettività remota Wi-Fi opzionale e assistenza tecnica online
- Segnali analogici e digitali sull'interfaccia del connettore Harting compatibile al 100%
- Espandi le capacità di controllo del fusore con l'aggiunta di Smart box compatte. Ogni Smart box è controllata dal fusore stesso. Nessuna riprogrammazione richiesta
- I principali protocolli di comunicazione di rete della macchina (Profinet ed Ethernet) sono compatibili al 100%



Il controllo della pompa può essere programmato in grammi per prodotto o grammi per metro quadrato, a seconda dei requisiti specifici di ciascuna applicazione

Tutti i componenti elettronici sono disponibili in commercio: PLC con touchscreen a colori da 5,7", schede IO, drive, relè a stato solido AB ecc. Nessuna elettronica propria



Riduci lo spazio con il suo design compatto dato che i motori sono impilati verticalmente a coppie

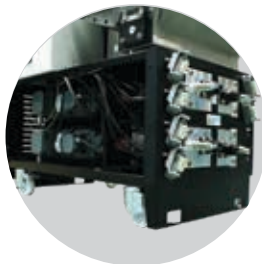

Due griglie riscaldate principali sul fondo del serbatoio per impedire la degradazione dell'adesivo



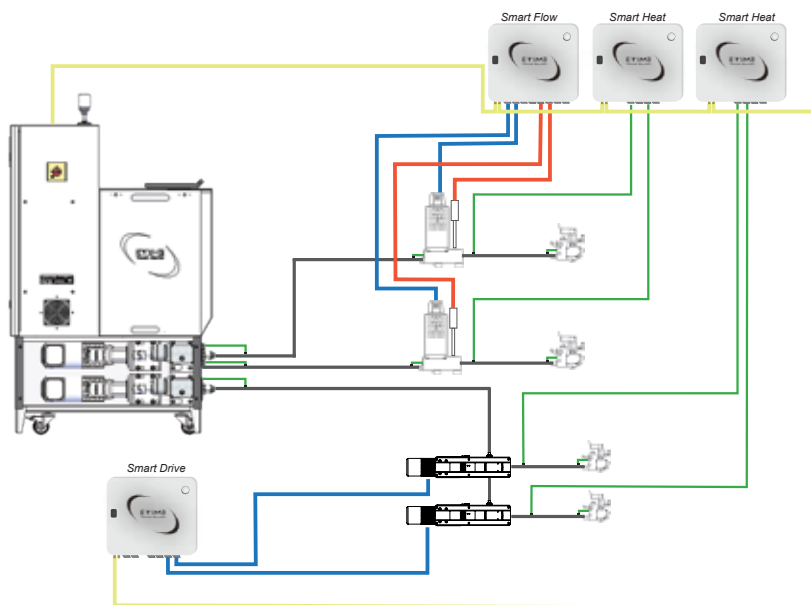

Architettura intelligente - Flessibilità per espansioni future

Le serie Smart di Valco Melton offrono la possibilità di eseguire facili aggiornamenti futuri tramite un cavo di comunicazione di collegamento. Ogni serbatoio è in grado di espandere la sua capacità di controllo aggiungendo Smart Box compatte:

- Fino a 2 Smart Drive Box compatte con 2 convertitori di frequenza e 4 ingressi per la lettura della pressione per offrire ulteriore controllo della pompa e diagnostica di processo
- Fino a 2 Smart Heat Box compatte per canali di temperatura extra con 4 connettori tubo/testa
- Fino a 2 Smart Flow Box compatte, ciascuna con fino a 4 controlli di flusso e 4 trasduttori di pressione

Specifiche Tecniche

Fusori serie Smart Melt				
Sistema	Smart Melt 15	Smart Melt 30	Smart Melt 65	Smart Melt 120
Capacità del serbatoio	15L	30L	65L	120L
Capacità di fusione (kg/h)	17	25	50	95
Max. Capacità di pompaggio per pompa (kg/h)	48	48	48	90
Numero di pompe	Up to 4			
Temperatura di lavoro	30-240°C			
Connessione elettrica	230 III + T, 400 III + N + T			
Viscosità operativa massima (cps)	90,000 cps			
Pressione idraulica operativa massima (bar)	80 bar			
Consumi elettrici massimi (serbatoio)	3400w	4600w	6000w	12300w
Consumo elettrico (pompa e collettore a flusso doppio o singolo)	1280w			

Potenza massima canale	Ni120	PT 100
Tubo / Pistola	2300W	2300W

Dimensioni (mm)	SmartMelt 15 / 30 / 65	SmartMelt 120
A	955	1538
B	525	602
C	1460	1521

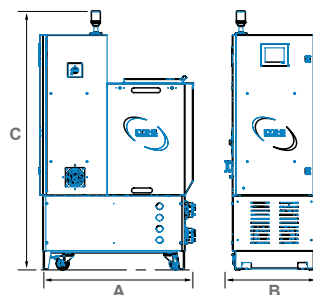

Per maggiori informazioni, visita la pagina valcomelton.com oppure contatta il tuo rappresentante Valco Melton locale.

Sede mondiale: USA, Cincinnati, Ohio (uffici aziendali) • Tel:+1.513.874.6550 • Fax: +1.513.874.3612

Sede Europea: Spagna, Navarra • Tel:+34.948.321.580 • Fax:+34.948.326.584

Sedi in Asia: Cina, Xiamen, Fujian • Tel:+86.592.591.7854 • Fax:+86.592.591.7834

inquiry@valcomelton.com • Presente in oltre 76 Paesi nel mondo • valcomelton.com